

ŠILUMOS VARTOJIMO PIRKIMO-PARDAVIMO SUTARTIS NR.....
(su būtiniais šilumos vartotojais)

20 ..m.....d.
Mažeikiai

UAB „Mažeikių šilumos tinklai“ (toliau vadinama - Šilumos tiekėjas), atstovaujama bendrovės generalinio direktoriaus Arūno Čekanausko, veikiančio bendrovės įstatų pagrindu, ir daugiabučio namo buto ar kitų patalpų

savininkas (-ai) arba nuomininkas (ai) (adresas)

(vardas, pavardė)

(asmens kodas)

(toliau vadinamas (-i) Šilumos vartotojas) sudarėme šią šilumos vartojimo pirkimo-pardavimo butui sutartį (toliau vadinama - Sutartimi) Vykdydamas sutartį šalys vadovaujasi Lietuvos Respublikos Civiliniu kodeksu. Šilumos ūkio (Statymu. Šilumos tiekimo ir vartojimo taisyklėmis. Šilumos energijos ir šilumnešio apskaitos taisyklėmis. Lietuvos Respublikos Vyriausybės nutarimais. Valstybinės kainų ir energetikos kontrolės komisijos nutarimais bei kitais norminiais teisės aktais, reglamentuojančiais Šilumos tiekėjo ir Šilumos vartotojo tarpusavio santykius.

1. DUOMENYS APIE ŠILUMOS VARTOTOJĄ IR JO PATALPAS

1.1. buto (patalpų) adresas.....g

1.3. buto (patalpų) bendrasis plotas m²;

1.4. buto (patalpų) aukštis m.;

1.5. bute gyvenančių žmonių skaičius

1.6. karšto vandens skaitikliai (yra, nėra) vnl.,

1.7. vonios šildytuvų skaičius vnl.;

1.8. karšto vandens tiekimo ir cirkuliacinės sistemos stovų skaičius vnt.;

1.2. telefono Nr

1.9. šildomų grindų (kai šildymo įrenginiai prijungti prie karšto vandens cirkuliacijos sistemos) bendras plotas.....m² ir projekcinė šilumos galia MW;

1.10. (L gyvenamajame name įrengtos karšto vandens sistemos tipas (tinkamą pažymėti). g

• d vis anizdė karšto vandens tiekimo sistema su cirkuliacija stovuose ir vonių šildytuvais g

• dvivamzdė karšto vandens tiekimo sistema su cirkuliacija stovuose be vonių šildytuvų g

• vien vamzdė karšto vandens tiekimo sistema su cirkuliacija namo rūsyje □

• vienvamzdė karšto vandens tiekimo sistema be cirkuliacijos g

2. BENDROSIOS NUOSTATOS

2.1. Šildymo sezono pradžią ir pabaigą, atsižvelgdama į faktines lauko oro temperatūras, nustato Mažeikių rajono savivaldybė.

2.2. Šia Sutartimi šalys įsipareigoja laikytis Lietuvos Respublikos įstatymų ir kitų teisės aktų, deramai realizuojant joms suteiktas teises bei prisiimtus įsipareigojimus, tiekiant, vartojant ir atsiskaitant už šilumą, tiekiamą Sutarties pagrindu.

2.3. Ši Sutartis sudaryta pagal individualiai aptartas sąlygas Pasirašydamos sutartį šalys pareiškia, kad turi teisę ir įgaliojimus sudaryti bei vykdyti šią Sutartį.

2.4. Šilumos vartotojas patvirtina, kad prieš Sutarties pasirašymą. Šilumos tiekėjas pateikė visą Šilumos vartotojo pareikalautą žodinę ir rašytinę informaciją, susijusią su šilumos tiekimo paslauga bei šia Sutartimi prisiimtų teisių ir pareigų realizavimo tvarka, Šalims pagal šią Smart) tenkančia atsakomybe.

2.5. Pagal Sutartį Šilumos tiekėjas tiekia Šilumos vartotojui šilumą butui ir šilumą pastato bendroms reikmėms, šaltam vandeniui pašildyti, iki teisės aktais nustatytos karšto vandens temperatūros ir karšto vandens temperatūrai palaikyti, užtikrinant tiekiamo šilumnešio reikiamus parametrus (temperatūrą ir slėgių skirtumą) šilumos tiekimo-vartojimo riboje.

2.6. Šilumos tiekėjo ir Šilumos vartotojo šilumos perdavimo tinklų, pastato šilumos įrenginių nuosavybės, priežiūros ir tiekimo - vartojimo ribos nustatomos šios Sutarties I priede

2.7. Šilumą nuo tiekimo-vartojimo ribos iki Šilumos vartotojo buto ir šilumą pastato bendroms reikmėms pristato šildymo ir karšto vandens prižiūrėtojas (eksploatuotojas). Prižiūrėtojas (eksploatuotojas) pastato šildymo ir karšto vandens sistemos, bendrosios dalinės nuosavybės teise priklausančias butų ir kitų patalpų savininkams ir atsako už pastato butų ir kitų patalpų kokybišką šildymą bei tinkamos kokybės karšto vandens pristatymą Šilumos vartotojui. Prižiūrėtoją Šilumos vartotojų sprendimu pasirenka daugiabučio namo bendrosios dalinės nuosavybės valdytojai (administratoriai) Lietuvos Respublikos Civilinio kodekso ir kitų teisės aktų nustatyta tvarka ir su juo sudaro šildymo ir karšto vandens sistemų priežiūros (eksploatavimo) sutartį, kurioje numatomi tarpusavio teisiniai santykiai dėl pastato šildymo ir karšto vandens sistemos priežiūros, mokesčių už priežiūrą skaičiavimo ir atsiskaitymo tvarka.

3. ŠILUMOS TIEKĖJO PAREIGOS, TEISĖS IR ATSAKOMYBĖ

3.1. Šilumos tiekėjas įsipareigoja

3.1.1. nenutrūkstamai (išskyrus Šilumos tiekimo ir vartojimo taisyklėse numatytus atvejus) tiekti šilumą iki šilumos tiekimo-vartojimo ribos Šilumos vartotojo butui ir kitoms pastato bendrojo naudojimo patalpoms šildyti. Šilumos tiekimo vartojimo riba ir šilumos pirkimo- pardavimo vieta nustatyta šios Sutarties 1 priede

3.1.2. 1.2. palaikyti pastato šilumos tiekimo-vartojimo riboje teisės aktais nustatytą skaičiuojamąjį šilumos tiekimo darbo režimą ir šilumnešio parametrus;

3.1.3. palaikyti pastato šilumos tiekimo-vartojimo riboje, vadovaujantis teisės aktuose nurodytomis pastato šilumos įrenginių darbo režimo nuostatomis, apskaičiuotus tokius šilumnešio parametrus, kurie leistų pastato savininkm-šilumos vartotojui arba pastato šildymo ir karšto vandens sistemos prižiūrėtojui (eksploatuotojui) išlaikyti šilumos tiekimo-vartojimo riboje šilumos (rengimų projekte nurodytą šilumos įrengimų darbo režimą bei šilumos galią ir kurių leistini nukrypimai (šilumnešio temperatūros 24 valandų laikotarpio vidurkio) būtų ne daugiau kaip +Z-5 procentai;

Šilumos pristatymo kokybę už šilumos tiekimo-vartojimo ribos užtikrina Šilumos vartotojo pasirinktas pastato šildymo ir karšto vandens sistemų prižiūrėtojas (eksploatuotojas).

3.1.4. palaikyti tiekiamo į pastato šilumos įvadą šilumnešio parametrus taip, kad esant tvarkingiems pastato šilumos įrenginiams, būrų užtikrinami teisės aktais nustatyti skaičiuojamieji patalpų oro ir karšto vandens temperatūrų parametrai;

3.1.5. vykdyti jam nuosavybės teise priklausančių šilumos gamybos ir perdavimo (renginių priežiūrą ir savalaikį remontą.

3.1.6. pasibaigus šildymo sezonui, apie Šilumos (rengimų numatomų bandymų ar remonto darbų pradžią ir trukmę paskelbti Mažeikių rajono vietinėje spaudoje ir Šilumos tiekėjo internetiniame tinklalapyje <http://www.mst.lt>;

3.1.7. Šilumos tiekimo ir vartojimo taisyklėse bei kituose teisės aktuose nustatyta tvarka pranešu pastato valdytojui arba pastato šildymo ir karšto vandens sistemos prižiūrėtojui (administratoriui) apie įvykusias avarijas, sutrikimus, susijusius su šilumos šaltinių ir(ar) šilumos perdavimo tinklų

Įrenginiais;

3.1.8. teisės aktų nustatyta tvarka atlyginti Šilumos vartotojui atsiradusią žalą, jeigu Šilumos vartotojas ją patyrė dėl Šilumos tiekėjo sutartinių prievolių nevykdymo ar netinkamo vykdymo;

3.1.9. savo lėšomis vykdyti pastato, kuriame yra Šilumos vartotojui priklausantis butas, (patalpos), šilumos punkte įrengtų atsiskaitomųjų šilumos apskaitos prietaisų priežiūrą, užtikrinti jų tinkamą techninę būklę, reikalaujama matavimų tikslumą ir savalaikę metrologinę patikrą, pasibaigus jo eksploatacijos terminui ir(ar) jam nepataisomai sugedus, savo lėšomis pakeisti nauju;

3.1.10. tinkamai vykdyti kitus įsipareigojimus pagal Šilumos tiekimo ir vartojimo taisykles bei šią Sutartį.

3.2. Šilumos tiekėjas turi teisę:

3.3. I nuo 8 iki 20 vai. netrukdomai apžiūrėti Šilumos vartotojo bute (patalpose) ar bendrojo naudojimo patalpose esančių šilumos ir (ar) karšio vandens įrenginių, šilumos ir (ar) karšio vandens kiekio apskaitos prietaisų techninę būklę ir jų darbo aplinkos sąlygas, o prireikus lokalizuoti avariją ar likviduoti jos pasekmes. Šilumos vartotojas leidžia Šilumos tiekėjui vykdyti avarijos lokalizavimo darbus nedelstam,

1.1.2. sustabdyti ar apriboti šilumos tiekimą Šilumos tiekimo ir vartojimo taisyklėse nustatyta tvarka;

1.1.3. Šilumos vartotojui neapmokėjus sąskaitos už šilumą daugiau kaip 90 (devyniasdešimt) kalendorinių dienų, skaičiuojant nuo vėliausios leistinos sąskaitos apmokėjimo dienos. Šilumos tiekėjas turi teisę sustabdyti karšio vandens pristatymą į Šilumos vartotojo butą (patalpas), apie tai raštu įspėjęs Šilumos vartotoją ne vėliau kaip prieš 10 (dešimt) kalendorinių dienų;

1.1.4. Šilumos tiekėjas turi ir kitas teises, numatytas Lietuvos Respublikos Civiliniame kodekse. Šilumos ūkio įstatyme. Šilumos tiekimo ir vartojimo taisyklėse, bei kituose teisės akčiuose.

3.3 Šilumos tiekėjas atsako už

3.4 I. šilumos tiekimą šia Sutartimi numatytais sąlygomis iki šilumos įrengimų eksploataavimo (priežiūros (ribos):

3.4.1. pastate suvartoto šilumos kiekio, nustatyto pagal atsiskaitomojo šilumos apskaitos prietaiso, (rengto pastato įvade, rodmenis ir paskirstymą Šilumos vartotojams pagal šios Sutarties 6 skyriaus nuostatas;

3.4.2. priskaitymų už suvartotą šilumą teisingą apskaičiavimą bei šios informacijos savalaikį pateikimą Šilumos vartotojui

3.4 Šilumos tiekėjas neatsako už:

3.4.1 nustatytų parametrų šildymo ir karšio vandens temperatūros patalpose palaikymą, pastato vidaus šildymo ir karšio vandens sistemų subalansavimą;

3.4.2. šilumos tiekimo nutraukimą, ribojimą, taip pat už šilumnešio parametrų neleistinus nukrypimus, (vykusius dėl stichinių nelaimių ar kitos nenugalimos jėgos aplinkybių, bei dėl aplinkybių, numatytų Šilumos tiekimo ir vartojimo taisyklėse;

3.4.3. priskaitymų apskaičiavimo teisingumą, jeigu mokesčiai buvo neteisingai skaičiuojami dėl to, kad dalis pastato šilumos vartotojų deklaravo neteisingai butuose (patalpose) įrengtų šilumos ir (ar) karšio vandens kiekio apskaitos prietaisų rodmenis.

4. ŠILUMOS VARTOTOJO PAREIGOS, TEISĖS IR ATSAKOMYBĖ

4.1. Šilumos vartotojas įsipareigoja:

4.1.1. laiku atsiskaityti su Šilumos tiekėju už patiektą šilumą;

4.1.2. laikytis pastato šilumos įrenginių projekte ir teisės aktais nustatytų šilumos vartojimo režimų, savavališkai nekeisti šilumos ir(ar) karšio vandens įrenginių elementų bei jų jungimo schemas;

4.1.3. užtikrinti savo buto ir kitų bendrojo naudojimo patalpų bei bendrosios nuosavybės teise priklausančių pastato šilumos ir(ar) karšio vandens įrenginių tinkamą būklę ir priežiūrą, atitinkančią teisės aktų nuostatas;

4.1.4. užtikrinti savo bute ir bendrojo naudojimo patalpose sumontuotų šilumos apskaitos prietaisų bei kitų šilumos įrenginių apsaugą ir reikalaujamas jų darbo aplinkos sąlygas. Sugedus šilumos apskaitos prietaisui, esant plombos ar kitoms apskaitos prietaiso pažeidimams, nedelsdamas praneša apie tai Šilumos tiekėjui;

4.1.5. kiekvieną mėnesį pateikti Šilumos tiekėjui bute (patalpose) (rengtų karšio vandens skaitiklių rodmenų ataskaitą (deklaraciją).jei Sutartimi ar kitais raštiškais susitarimais tarp Šalių nenumatyta kitaip;

4.1.6. atlyginti juridinių ar fizinių asmenų patirtą žalą dėl jo neteisėtų veiksmų, pateikus klaidingus duomenis suvartotos šilumos sąnaudoms apskaičiuoti, savavališkai pakeitus šilumos ir(ar) karšio vandens įrenginių elementus kitokiais, pakeitus jų jungimo schemą arba pažeidus nustatytas jų priežiūros sąlygas;

4.1.7 ne vėliau kaip per 10 (dešimt) darbo dienų raštu informuoti Šilumos tiekėją apie buto gyventojų skaičiaus, buto savininko (nuomininko), buto ploto ar kitų duomenų, nurodytų šios Sutarties I skyriuje, pasikeitimus ir pateikti tai patvirtinančius dokumentus. Į visus pakeitimus, atliekant skaičiavimus, atsižvelgiama nuo duomenų pasikeitimo datos, nurodytos dokumentuose, jeigu dokumentai pateikti ne vėliau kaip per 3 (tris) mėnesius nuo šio punkte įvardytų įvykių pabaigos (išskyrus asmens mirties datą, kurią Šilumos tiekėjas įvertina nepriklausomai nuo valstybės institucijos išduoto dokumento apie mirusį asmenį gavimo datos);

4.1.8 nerekonstruoti ir(ar) kitaip nepertvarkyti bute ir bendrojo naudojimo patalpose esančių šilumos (rengimų bei šildymo ir (ar) karšio vandens sistemų, nekeisti esamo buto šildymo būdu kitaip, nei galiojančiais teisės aktais nustatyta tvarka. Savavališkai atliktą įrenginių ir(ar) sistemų rekonstrukcija turi būti atstatyta Šilumos vartotojo lėšomis bei atlyginta žala (nuostoliai) kitų daugiabučio namo butų ir patalpų savininkams bei Šilumos tiekėjui, jeigu tokia žala (nuostoliai) dėl savavališkos rekonstrukcijos yra atsiradusi;

4.1.9. tinkamai vykdyti kitus įsipareigojimus pagal Šilumos tiekimo ir vartojimo taisykles bei šią Sutartį.

4.2. Šilumos vartotojo teisės:

4.2.1. laiku gauti iš Šilumos tiekėjo mokėjimų už šilumą atsiskaitymo dokumentus-mokėjimo už šilumą pranešimą, kuriame turi būti pateikta informacija, kuria remdamasis Šilumos tiekėjas apskaičiavo Šilumos vartotojo mokėtinos sumos dydį už jo suvartotą šilumos kiekį patalpoms šildyti, šaltam vandeniui pašildyti bei karšio vandens temperatūrai palaikyti;

4.2.2. gauti informaciją iš Šilumos tiekėjo apie šilumos kainas, mokėjimų apskaičiavimo ir atsiskaitymų tvarką, mokėjimams skaičiuoti panaudotus duomenis, šilumos paskirstymo butams ir kitoms patalpoms metodus, atsiskaitomųjų šilumos apskaitos prietaisų rodmenų ataskaitas;

4.2.3. kartu su kitais pastato butų ir kitų patalpų savininkais pasirinkti vieną iš Valstybinės kainų ir energetikos kontrolės komisijos rekomenduojamų taikyti ar su ja suderintų šilumos ir(ar) karšio vandens paskirstymo butams ir kitoms patalpoms metodų;

4.2.4. reikalauti iš Šilumos tiekėjo atlyginti dėl jo kaltės patirtą žalą, vartojant šilumą;

4.2.5. Šilumos vartotojas turi ir kitas teises, numatytas Lietuvos Respublikos Civiliniame kodekse, Šilumos ūkio įstatyme. Šilumos tiekimo ir vartojimo taisyklėse, kituose teisės aktuose.

4.3. Šilumos vartotojo atsakomybė:

4.3.1. už šios Sutarties nuostatų, Šilumos tiekimo ir vartojimo taisyklių, kitų teisės aktų pažeidimus, Šilumos vartotojas atsako Lietuvos Respublikos įstatymų nustatyta tvarka;

4.3.2. nustatant Šilumos vartotojo padaryto Sutarties nuostatų, Šilumos tiekimo ir vartojimo taisyklių pažeidimo faktą, dalyvauja Šilumos vartotojas arba jo įgaliotas atstovas. Šilumos vartotojo arba jo įgalioto atstovo atsakymas pasirašyti pažeidimo faktą patvirtinančius dokumentus, neatleidžia Šilumos vartotojo nuo atsakomybės.

5. ŠILUMOS KAINOS NUSTATYMAS

5.1. Šilumos kaina nustatoma ir keičiama Lietuvos Respublikos teisės aktų nustatyta tvarka. Teisės aktų nustatyta tvarka pasikeitusios

šilumos kainos taikomos be atskiro šalių susitarimo.

5.2. Apie šilumos kainas bei jų pasikeitimus Šilumos tiekėjas informuoja Šilumos vartotoją Mažeikių rajono vietinėje spaudoje ir Šilumos tiekėjo internetiniame tinklalapyje <http://www.inst.lt>.

6. PASTATE SUVARTOTOS ŠILUMOS PASKIRSTYMO TVARKA

6.1. Visas per atskaitinį mėnesį suvartotas šilumos kiekis, nustatytas pagal pastato įvade įrengto atsiskaitomojo šilumos apskaitos prietaiso rodmenis, paskirstomas (išdalinamas) pastato butu ir kitų patalpų savininkams-Šilumos vartotojams taikant vieną iš Valstybinės kainų ir energetikos kontrolės komisijos rekomenduojamų ar su ja suderintų šilumos paskirstymo metodų

6.2. Šalys susitarė, kad pagal šią Sutartį šildomame pastate, kuriame yra Šilumos vartotojo butas ar kitos patalpos, suvartotą šilumos kiekį, nustatomą pagal atsiskaitomųjų šilumos apskaitos prietaisų rodmenis, Šilumos tiekėjas paskirsto (išdalyja) pastato butų ir kitų patalpų savininkams - Šilumos vartotojams, taikant Valstybinės kainų ir energetikos kontrolės komisijos 20... m mėn.....d. nutarimu Nr. patvirtintą šilumos paskirstymo metodą Nr.

6.3. Atsiskaitomųjų šilumos apskaitos prietaisų užfiksuoatas šilumos kiekis gali būti paskirstomas vadovaujantis ir kitu, namo butų (patalpų) savininkų bendru sprendimu pasirinktu. Valstybinės kainų ir energetikos kontrolės komisijos rekomenduojamu ar su ja suderintu šilumos paskirstymo metodu Šilumos vartotojas prašymą dėl skaičiavimo metodo pakeitimo Šilumos tiekėjui turi pateikti prieš 1 (sieną) mėnesį, nešildymo sezono metu, ne dažniau kaip vieną kartą metuose.

7. PRISKAITYMŲ UŽ ŠILUMOS ENERGIJĄ APSKAIČIAVIMO TVARKA

7.1 Šilumos tiekėjas kiekvieną mėnesį privalo apskaičiuoti priskaitymus Šilumos vartotojui už per praėjusį kalendorinį mėnesį suvartotą šilumos energiją ir informuoti apie tai Šilumos vartotoją galiojančių teisės aktų bei Sutarties nustatyta tvarka

7.2. Jeigu šios Sutarties 6 skyriuje nurodytas šilumos paskirstymo metodas nereguliuojama (arba nepilnai reglamentuoja) pastate atskirus suvartoto šilumos kiekio paskirstymo aspektus. Šilumos tiekėjui suteikiama teisė priskaitymus už tiekiamą šilumos energiją apskaičiuoti su tokomis išlygomis:

7.2.1. jeigu pastato atsiskaitomasis šilumos apskaitos prietaisas neveikė arba buvo išmontuotas metrologinei patikrai atlikti, pastate suvartotos šilumos kiekis apskaičiuojamas pagal paskutinio analogiško laikotarpio iki apskaitos prietaiso gedimo (išmontavimo) suvartoto šilumos kiekio vidurkį, įvertinant atitinkamų laikotarpių vidutinių temperatūrų santykį bei šilumos tiekimo trukmę;

7.2.2. jeigu Šilumos vartotojas laiku nedeklaruoja jo bute (patalpose) esančio karšto vandens skaitiklio rodmenų ar tokio karšto vandens kiekiu apskaitos prietaiso rodmenimis negalima vadovautis dėl jo gedimo, sugadinimo, nuplėštų plombų, vykdomos patikros, suvanotam šilumos kiekiui įvertinti Šilumos tiekėjas turi teisę vadovautis ir Šilumos vartotojui taikyti galiojančiais teisės aktais nustatytais karšto vandens suvartojimo normatyvus;

7.2.3. jei Šilumos vartotojas atsisako įsileisti į jam priklausančias (nuomojamas) patalpas patikrinti atsiskaitomuosius ar natsiskaitomuosius šilumos ir(ar) karšto vandens kiekiu apskaitos prietaisus, arba Šilumos vartotojas neatsiliepią į išsiųstą pranešimą laiška per 10 (dešimt) darbo dienų nuo jo gavimo datos, ar nustačius, kad Šilumos ir(ar) karšto vandens kiekio apskaitos prietaisas neveikia, tačiau šilumos vartotojas apie tai nepranešė Šilumos tiekėjui, arba jeigu patikrinimo metu aptiktos šilumos ir(ar) karšto vandens skaitiklio rodmenų poveikio priemonės, stabdančios mechanizmo sukimąsi, skaitiklis nuplombiuotas savavališkai (t. y. Šilumos tiekėjui nedalyvaujant). Šilumos tiekėjas turi teisę Šilumos vartotojo suvartotam šilumos kiekiui įvertinti taikyti maksimalius šilumos sąnaudų normatyvus šildymui ir karšto vandens suvartojimui bei karšto vandens suvartojimo normatyvus, atsižvelgiant į šios Sutarties 7.2.4. punkte nustatytus apribojimus tokio perskaičiavimo laikotarpiui. Šie normatyvai taip pat gali būti taikomi, kai Šilumos vartotojas atsisako leisti įrengti atsiskaitomuosius šilumos skaitiklius,

7.2.4. Sutarties 7.2.3. punkte nurodytais atvejais, perskaičiavimai pagal šildymui ir karšto vandens suvartojimui teisės aktų nustatytus maksimalius normatyvus atliekami nuo kitos po skaitiklio įrengimo dienos arba jo paskutiniu patikrinimo datos, arba buto savininko pasikeitimo dienos - priklausomai nuo to, kuris įvykis yra vėliausias, bet neviršijant iėškinio dėl reikalavimų padarytos žalos atlyginimui senaties termino:

7.2.5. jeigu Sutarties 7 skyriuje numatytais pagrindais Šilumos tiekėjas turi teisę atlikti perskaičiavimą pagal maksimalius teisės aktų nustatytus karšto vandens suvartojimo normatyvus, tačiau Šilumos vartotojo bute nei vienas asmuo nedeklaravo savo gyvenamosios vietos, toks perskaičiavimas yra vykdomas pagal normatyvą vienam asmeniui;

7.2.6. jeigu, nepavykus patikrinti skaitiklių rodmenų ir Šilumos vartotojo atžvilgiu atlikus priskaitymus pagal teisės aktuose nustatytus šilumos sąnaudų maksimalius normatyvus šildymui ir(ar) karšto vandens suvartojimui bei karšto vandens suvartojimo normatyvus. Šilumos vartotojas atsiliepia ir leidžia patikrinti skaitiklius bei pateikia Šilumos tiekėjui rašytinį prašymą anuliuoti priskaitymą pagal normatyvą (kartu su tokiu prašymu turi būti pateikiami karšto vandens suvartojimo nedeklaravimą ir(ar) neatsiliepimą į pranešimą/laišką pateisinantys dokumentai), toks šilumos vartotojo prašymas yra pagrindas anuliuoti priskaitymų pagal normatyvą

8. ATSISKAITYMO TVARKA

8.1. Atsiskaityti su Šilumos tiekėju už per praėjusį kalendorinį mėnesį suvanotą šilumos energiją Šilumos vartotojas gali pagal šį atsiskaitymo tvarkos būdą-

8.2. 1.1 už kiekvieną praėjusį kalendorinį mėnesį suvartotą šilumos kiekį butui, pastato bendroms reikmėms, šaltam vandeniui pašildyti ir jo temperatūrai palaikyti pastato vidaus sistemoje šilumos vartotojas sumoka šilumos tiekėjui pagal šilumos tiekėjo arba šilumos tiekėjo įgaliotos įmonės pateiktą pranešimą (sąskaitą) iki paskutinės poataskaitinio mėnesio darbo dienos;

8.3. 2. jei šalių yra susitarta dėl kitokio šilumos vartotojo informavimo būdo (pvz.: internetu, elektroniniu paštu) apie atliktus priskaitymus, mokėtinas sumas, kirus privalomus duomenis. Sutarties vykdymo eigoje yra vadovujamasi tokių susitarimų nuostatomis;

8.4. 3. mokėjimo pranešimo formą nustato šilumos tiekėjas, atsižvelgdamas į mokėjimo dokumentams nustatytus privalomas informacijos reikalavimus;

8.5. 4. Šilumos vartotojas kiekvieną mėnesį šilumos tiekėjo arba šilumos tiekėjo įgaliotos įmonės pateiktame pranešime (sąskaitoje) deklaruoja (nurodo) suvartoto karšto vandens kiekį.

8.6. Šilumos tiekėjas iš šilumos vartotojo gautas (mokas paskirsto sekančia tvarka:

8.7. 1. pirmąją eilę šilumos vartotojo įmokos skiriamos atlyginti šilumos tiekėjo turėtoms išlaidoms, susijusioms su reikalavimo (vykdyti prievolę pareiškimu. įskaitant bylinėjimosi išlaidas;

8.7.1. antrąją eilę įmokos skiriamos mokėti palūkanoms;

8.7.2. trečiąją eilę įmokos skiriamos apmokėti netesyboms (delspinigiams);

8.7.3. ketvirtąją eilę įmokos skiriamos pagrindinei prievolei įvykdyti (LR CK 6.54 sir.).

8.8. Jeigu šilumos vartotojas nustatytu terminu nesumoka priklausančių mokėtimų, jam už kiekvieną pavėluotą kalendorinę dieną apskaičiuojami 0.04% (keturios šimtosios procento) dydžio delspinigiai nuo laiku nesumokėtos pinigų sumos.

8.9. Nustatytu terminu nesumokėjęs mokesčių už suvartotą šilumą, apie įsiskolinimą šilumos vartotojas įspėjamas raštu. Jeigu šilumos vartotojas iki įspėjime nurodyto termino įsiskolinimo neapmoka. šilumos tiekėjas turi teisę skolą, delspinigius ir palūkanas išieškoti teismine tvarka. Pareiškimai dėl skolų išieškojimo teikiami teismui pagal šilumos tiekėjo buveinės adresą.

8.10. Jeigu Šilumos vartotojas sumoka didesnę, negu Šilumos tiekėjo pranešime (sąskaitoje) nurodytą sumą, jo permoka laikoma avansiniu mokėjimu už sekanti mėnesį, jeigu atskiru raštišku pareiškimu Šilumos vartotojas nenurodo kitaip.

9. KITOS SĄLYGOS

9.1. Šilumos vartotojas patvirtina, kad 20..... m..... dieną

(be priskaitymo už 20..... m..... mėnesį (mėnesius)) yra skolingas Šilumos tiekėjui: €.

už suteiktas paslaugas ir € delspinigių, iš viso skolingas €.

10. BAIGIAMOSIOS NUOSTATOS

10.1. Šalys įsipareigoja Sutartyje neaptais klausimais vadovautis galiojančiais Lietuvos Respublikos įstatymais ir kitais norminiais teisės aktais.

10.2. Sutartis įsigalioja nuo jos pasirašymo momento. Sutartis sudaroma neterminuotam laikotarpiui. Sutartis gali būti nutraukta Lietuvos Respublikos įstatymų nustatyta tvarka.

10.3. Šalis atleidžiama nuo atsakomybės už Sutarties nevykdymą, jei ji įrodo, kad Sutartis neįvykdyta dėl nenugalimos jėgos (*force majeure*) aplinkybių veikimo. Aplinkybės, kurios yra laikomos nenugalimos jėgos aplinkybėmis, nurodytos Lietuvos Respublikos Civiliniame kodekse ir 1996 m. liepos mėn. 15 d. Lietuvos Respublikos Vyriausybės nutarimu Nr. 843 patvirtintose Atleidimo nuo atsakomybės esant nenugalimos jėgos (*force majeure*) aplinkybėms taisyklėse.

10.4. Šilumos tiekėjas, gavęs informaciją iš Šilumos vartotojo ar Nekilnojamojo turto registro tvarkytojo VĮ Registrų centro apie buto (patalpų) savininko pasikeitimą, pasilieka sau teisę vienašališkai nutraukti Sutartį ir laikyti, kad konkludentiniais veiksmais nuo buto (patalpų) savininko pasikeitimo momento yra sudaryta šilumos pirkimo-pardavimo sutartis su nauju buto (patalpų) savininku (Lietuvos Respublikos Civilinio kodekso 6.384 str.).

10.5. Nuo Šios Sutarties pasirašymo nustoja galioti m mėn..... d. sudaryta sutartis Nr.

10.6. Jeigu kuri nors šios Sutarties nuostata prieštarauja Lietuvos Respublikos norminiams teisės aktams arba pasikeitus teisės aktams tokia tampa, ar dėl kokių nors kitų priežasčių nebegalioja, kitos šios Sutarties nuostatos lieka galioti. Tokiu atveju Šalys įsipareigoja nedelsdamos pakeisti negaliojančią nuostatą teisiškai veiksminga norma, kuri savo turiniu kiek įmanoma labiau atitiktų keičiamąją Šalys susitaria ir patvirtina, kad galiojančių teisės aktų pakeitimai tiesiogiai tikslina Sutartį, tai yra Sutarties Šalims yra taikomi ir privalomi be atskiro Sutarties pakeitimo.

10.7. Visi šalių ginčai, kylantys dėl šios Sutarties vykdymo, sprendžiami Šalių tarpusavio susitarimu.

10.8. Nepavykus ginčų išspręsti Šalių tarpusavio susitarimu. Šilumos vartotojo skundus išankstinio skundų nagrinėjimo ne teisme tvarka nagrinėja.

- Valstybinė energetikos inspekcija;
- Valstybinė kainų ir energetikos kontrolės komisija;
- Valstybinė vartotojų teisių apsaugos tarnyba.

10.9. Sutarties šalių ginčai, kurių nepavyko išspręsti tarpusavio susitarimu ir išankstinio skundų nagrinėjimo ne teisme tvarka, sprendžiami teisme pagal Šilumos tiekėjo buveinės adresą

10.10. Ši Sutartis sudaryta dviem vienodą teisinę galią turinčiais egzemplioriais-po vieną kiekvienai Šaliai.

11. SUTARTIES PRIEDAI

1 priedas: Šalių šilumos perdavimo tinklų, pastato šilumos įrenginių nuosavybės, priežiūros ir tiekimo-vartojimo ribų nustatymo aktas.

12. ŠALIŲ ADRESAI IR REKVIZITAI

Šilumos tiekėju rekvizitai: UAB „Mažeikių šilumos tinklai“; Montuotojų g. 10, LT-89101 Mažeikiai; Įmonės kodas 166901968; PVM mokėtojo kodas LT669019610; Atsiskaitomoji sąskaita LT42 7300 0100 0254 5162 AB „Swedbank“; Tel. (8 443) 98 171. faks. (8443)98 193; El. p. info@ajmst.lt

Šilumos tiekėjo kontaktinis telefonas/faksas: (8443)65436; telefonas: (8443)66451;

Šilumos vartotojo rekvizitai:.....

ŠILUMOS TIEKĖJAS

ŠILUMOS VARTOTOJAS

generalinis direktorius

Arūnas Čekanauskas

Arūnas Čekanauskas
Apkaltos pareiškėjas
Viktoras Bugnevičius

(vardas, pavardė, parašas)

UAB „Mažeikių šilumos tinklai“

Šilumos vartojimo pirkimo-pardavimo sutarties 1 priedas

**ŠALIŲ ŠILUMOS PERDAVIMO TINKLŲ, PASTATO ŠILUMOS ĮRENGINIŲ NUOSAVYBĖS,
PRIEŽIŪROS IR TIEKIMO-VARTOJIMO RIBŲ NUSTATYMO**

AKTAS

20.1. .m d.
Mažeikiai

Šilumos perdavimo tinklų, pastato šilumos įrenginių nuosavybės, priežiūros ir šilumos tiekimo-vartojimo ribų schema

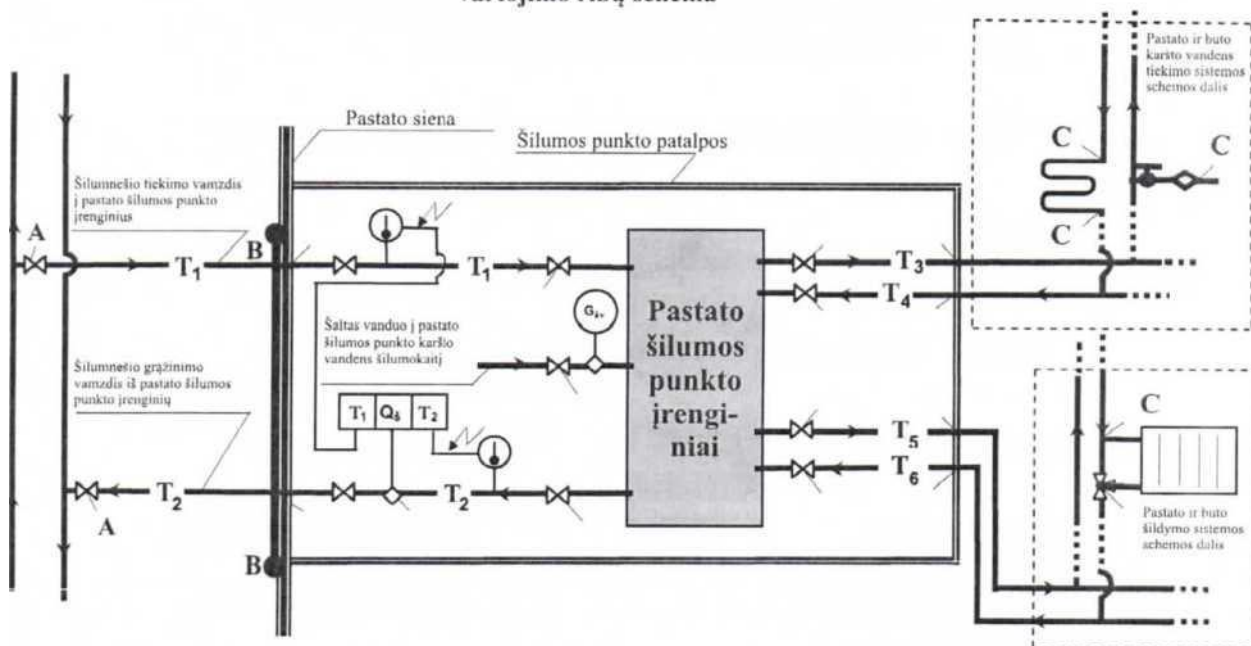

Sutarties Šalių šilumos perdavimo tinklų, pastato šilumos įrenginių nuosavybės bei atsakomybės už jų priežiūrą bei techninę būklę suderintos ribos:

1. Šilumos tiekėjui nuosavybės teise ir šilumos vartotojui bendrosios nuosavybės teise priklausančių tinklų skiriamosios ribos schemoje pažymėtos simboliu: > 0

1.1. A-^B - Šilumos tiekėjui nuosavybės teise priklausančios šilumnešio tinklai ir pastato šilumos punkte įrengtas atsiskaitomasis šilumos apskaitos prietaisas priskiriamas jo eksploatacinei atsakomybei.

1.2. B-*C — Šilumos vartotojui ir kitų pastato butų (patalpų) savininkams bendrosios nuosavybės teise, išskyrus atsiskaitomąjį šilumos apskaitos prietaisą, priklausančios pastato šilumnešio tinklai, šildymo ir karšto vandens tiekimo sistemos bei kiti šilumos įrenginiai, kurių priežiūrą ir tvarkymą atlieka pasirinktas pastato šildymo ir karšto vandens sistemos prižiūrėtojas.

Kiti schemos žymėjimai:

T₁₁ T₂ - šilumnešio linkiai į (-iš) pastato šilumos punkto įrenginius;

-M- - uždaromoji armatūra;

T₅₁T₆ - šilumnešio tinklai į (-iš) pastato (-ų) šildymo sistemą;

T₃, T₄ - karšto vandens tiekimo tinklai;

- šalto vandens prieš karšto vandens šilumokaitį skaitiklis;
- atsiskaitomasis šilumos apskaitos prietaisas (pastato **šilumos** vartotojų sunaudotos šilumos apskaitos taškas);
- atsiskaitomojo šilumos apskaitos prietaiso temperatūros rodikliai;
- buto vonios šildytuvas;
- karšto vandens skaitiklis su ventiliu.

Šalių parašai:

ŠILUMOS TIEKĖJAS

(pareigos, vardas, pavardė, parašas)

A.V.

Apkaltos ir realios
tarnybos vadovė
VIKTORAS BUGNEVIČIUS

ŠILUMOS VARTOTOJAS

(vardas, pavardė, parašas)